



ЗАМОК ВРЕЗНОЙ ЦИЛИНДРОВЫЙ ЗВ1 класс 2 ГОСТ 5089-2011

Руководство по эксплуатации
304265.153 РЭ

1 Общие указания

1.1 Замок врезной цилиндровый ЗВ1 класс 2 ГОСТ 5089-2011 (в дальнейшем замок) предназначен для установки в металлические двери квартир, подъездов, гаражей, ангаров и т.п., толщиной 40...50 мм.

Замок изготавливается в четырех исполнениях:

-ЗВ1-41М- лицевая планка приклепана к корпусу замка, диаметры бобышек засова-12,7 мм (Рисунок 4);

-ЗВ1-4М- исполнение лицевой планки на винтах, диаметр бобышек засова-12,7 мм (Рисунок 4);

-ЗВ1-4Т- прямоугольная лицевая планка приклепана к корпусу замка, диаметры бобышек засова -15.75 мм (Рисунок 1).

-ЗВ1-4Б- прямоугольная лицевая планка приклепана к корпусу замка, диаметры бобышек засова -15.75 мм. На лицевой планке замка нанесен логотип «BORDER» (Рисунок 1).

1.2 Замок универсален: устанавливается как на левые, так и на правые двери.

1.3 Дверь закрывается на засов и открывается с двух сторон только с помощью ключа. Выход засова - 22 мм.

1.4 Замок может устанавливаться в паре с замком ЗВ9-8МК.4Т. Ключевые отверстия данных замков находятся на одном расстоянии от торца двери. Лицевые планки замков имеют одинаковую ширину и выполнены в одном стиле. Габариты замка не мешают установке на тяги дополнительных засовов в сувальдном замке ЗВ9-8МК.4Т.

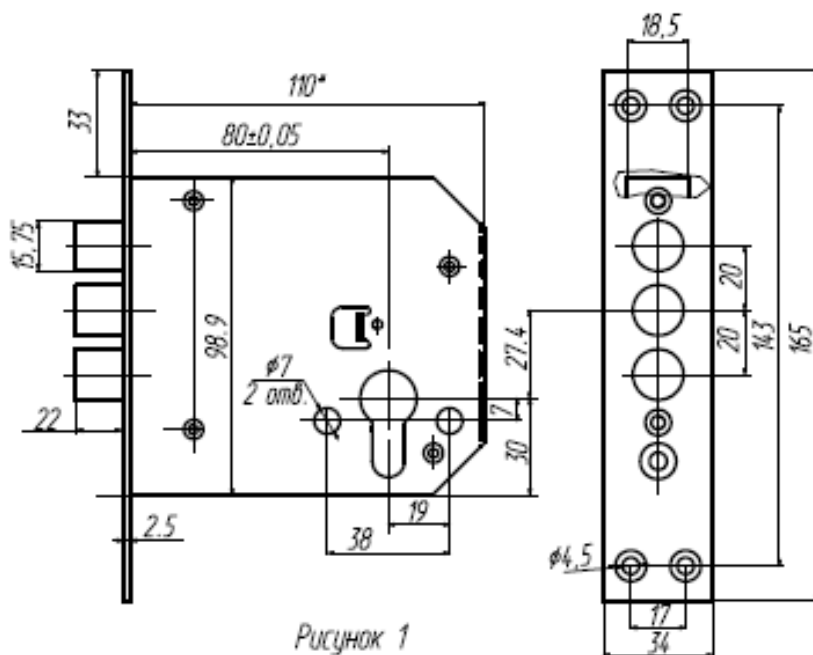

2



Рисунок 2

Рисунок 3

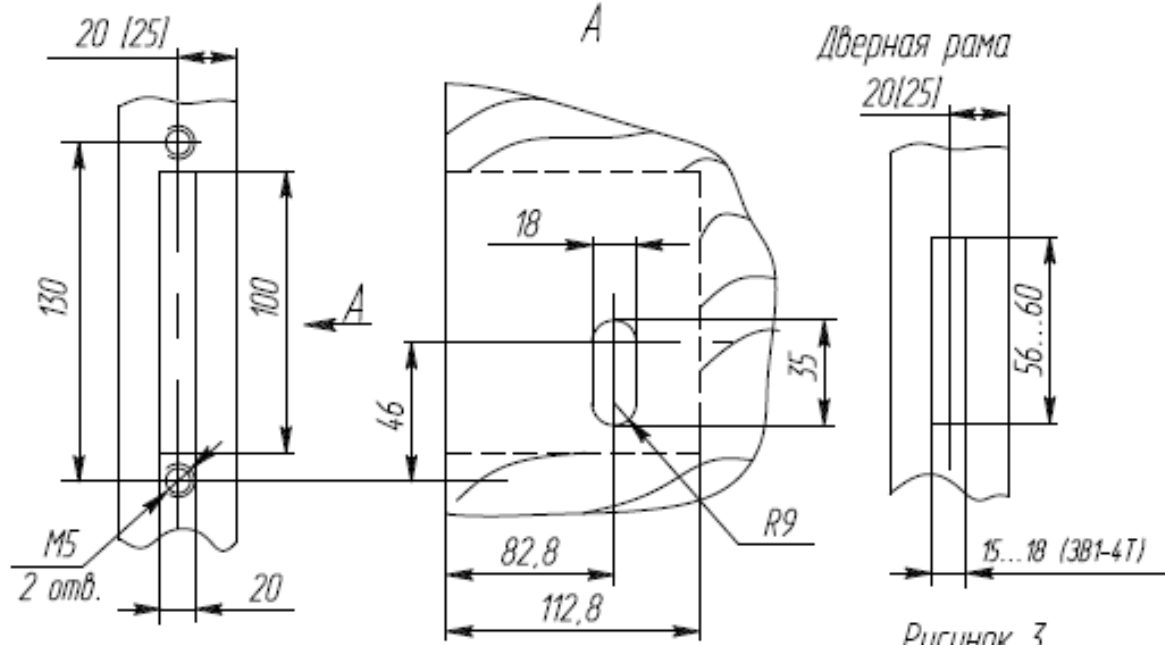

Рисунок 4

2 Комплектность

2.1 Замок в сборе, шт.	1
2.2 Комплект накладок, шт.	1
2.3 Винты в упаковке, шт.	1
2.4 Механизм цилиндрический 60 мм, шт.	1
2.5 Руководство по эксплуатации, шт.	1
2.6 Коробка (упаковка), шт.	1

В зависимости от шифра модели комплектность замка может отличаться от указанной в руководстве.

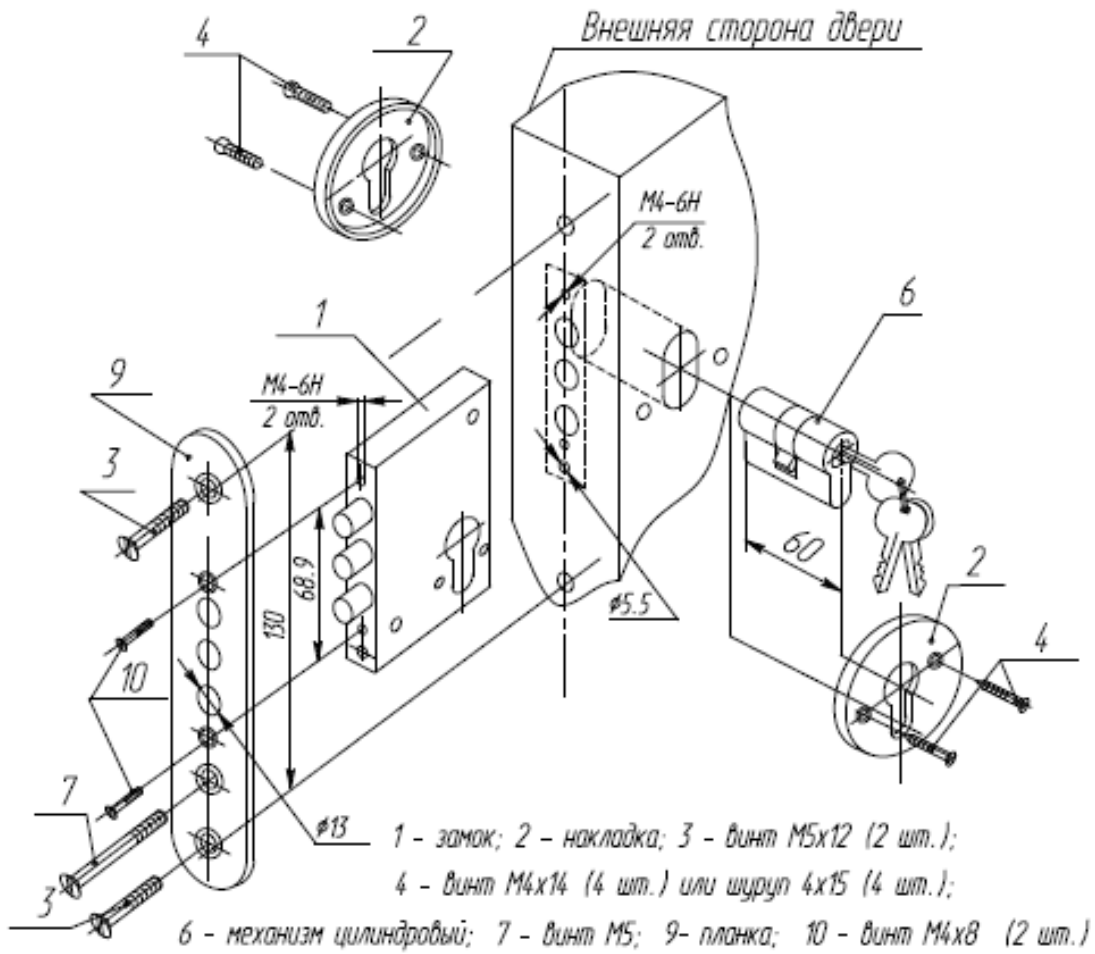
3 Работа замка

3.1 При запираании замка на засов вставить ключ в скважину и повернуть его на два оборота. Ключ вставляется и вынимается из замка, когда нарезка на ключе находится в вертикальном нижнем положении.

3.2 При отпирании замка провести те же операции в той же последовательности, что и в п.3.1. Ключ вращать в противоположном направлении.

4 Установка замка

4.1 Установку замка производить в следующем порядке.

4.1.1 Произвести разметку и оформление необходимых отверстий, в соответствии с рисунками 2 и 3. Размеры в скобках для двери толщиной 50 мм.

4.1.2 Установить замок в дверь в соответствии с рисунком 3, закрепить его винтами 3 к торцевой поверхности двери. Вставить в сквозное отверстие цилиндрический механизм 6, вращая поводок ключом. Механизм закрепить винтом 7 со стороны лицевой планки. Установить накладки 2 таким образом, чтобы после закрепления их винтами или шурупами 4 цилиндрический механизм был строго перпендикулярен врезной части замка.

При установке замка в двери толщиной 50 мм необходимо использовать механизм цилиндрический с размером 70 мм.

4.1.3 Замок установлен правильно, если ключ поворачивается легко и засов входит и выходит из замка без заеданий.

Правильность установки замка проверить при открытой двери.

Внимание! При установке не допускаются удары по корпусу и поджатие крышки замка.

5 Свидетельство о приемке

5.1 Замок ЗВ1 класс 2 ГОСТ 5089-2011 соответствует действующей нормативно-технической документации и признан годным для эксплуатации.

Дата выпуска

Штамп ОТК

6 Гарантии изготовителя

6.1 Завод-изготовитель гарантирует исправную работу замка в нормальных климатических условиях при соблюдении правил транспортирования, хранения, монтажа и эксплуатации.

6.2 Гарантийный срок эксплуатации замка 84 месяца со дня продажи через розничную торговую сеть.

Внимание!

В случае отсутствия в РЭ даты продажи, печати магазина, а также при самостоятельной разборке и доработке замка завод-изготовитель не несет ответственности по гарантийным обязательствам.

Дата продажи

Штамп торгующей организации

Адрес завода-изготовителя: ООО «БОРДЕР», Россия,
390046, Рязань, ул. Маяковского, 1А, лит. Л, пом. 1

Отдел продаж: (4912) 77-89-18

info@borderlocks.ru

borderlocks.ru

border.pф

Горячая линия «БОРДЕР»: 8-800-700-14-28